

DPA

DANSK
PRODUCENT
ANSVAR

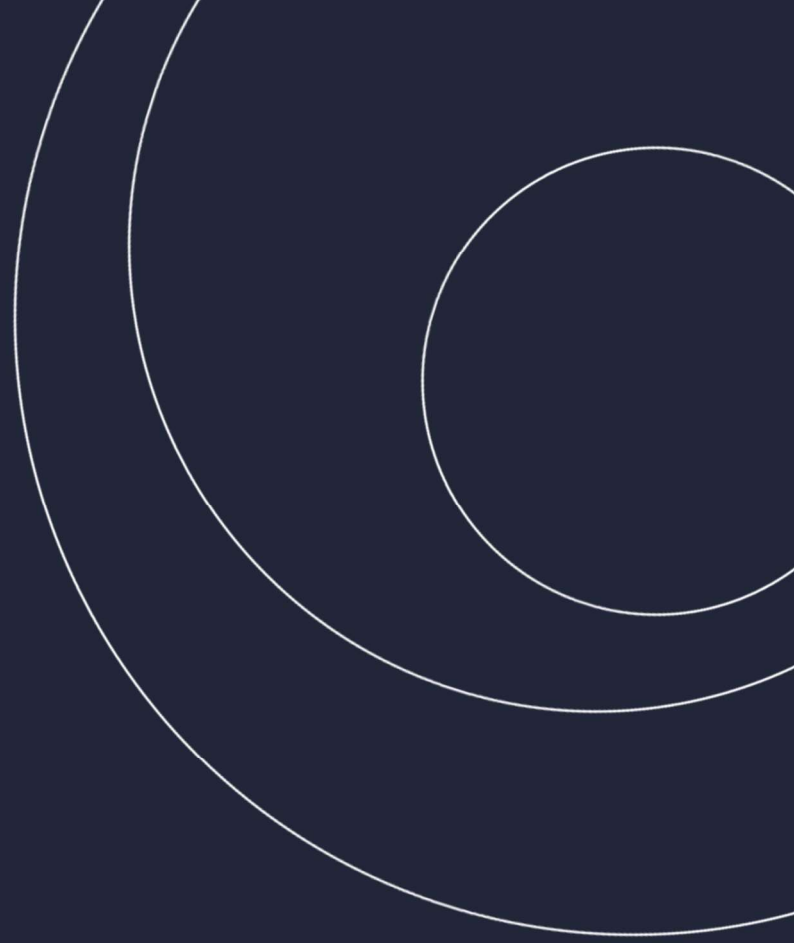

Mærkning af produkter (WEEE)

Dansk Producentansvar, november 2022

DPA er en forkortelse for Dansk Producentansvar. DPA varetager de administrative opgaver, som er forbundet med miljølovgivningens regler om producentansvar for elektrisk og elektronisk udstyr, batterier og akkumulatorer samt biler og udbetaling af skrotningsgodtgørelse for biler.

Producentansvaret har hjemmel i den danske Miljøbeskyttelseslov. Denne udmøntes i tre bekendtgørelser for de forskellige produkttyper, nemlig hhv. Elektronikaffaldsbekendtgørelsen, Batteribekendtgørelsen og Bilskrotbekendtgørelsen. De til enhver tid gældende lovtekster findes samlet på www.producentansvar.dk.

De danske bekendtgørelser tager udgangspunkt i tre EU-direktiver for samme produktområder, nemlig det såkaldte (W)EEE-direktiv, Batteridirektiv samt ELV-direktiv. Også disse direktiver findes på www.producentansvar.dk.

Producentansvaret er baseret på princippet om, at den enkelte producent eller importør tager et livcyklusbaseret ansvar for sine produkter - fra design til produkterne er udtjente og skal miljøbehandles. Formålet er at fremme den cirkulære økonomi, hvor både produktion og miljøbehandling skal ske med størst muligt hensyn til og udnyttelse af de miljøfarlige, men også værdifulde ressourcer, der findes i denne type produkter.

Producent og importør bliver i det følgende benævnt *producent* under ét, da reglerne for de to grupper er ens.

Der kan anvendes følgende forkortelser: WEEE (Waste Electrical and Electronic Equipment) for elektronikskrot, BAT for batterier og akkumulatorer, samt ELV (End of Life Vehicles) for udtjente biler.

I henhold til reglerne om producentansvar for hhv. elektriske og elektroniske produkter (EE-produkter), for batterier og akkumulatorer samt udtjente biler beskriver dette dokument reglerne for mærkning af EE-produkterne og producenternes oplysning til forbrugerne.

Indhold

Mærkning.....	3
Til forbrugerne – standardtekst.....	4

Mærkning

Producenter og importører skal mærke deres produkter med et piktogram (affaldsspand med kryds over) og på anden vis informere brugerne om håndteringen af elektronikaffald. Mærket indikerer, at produktet ikke må bortskaffes sammen med almindelig dagrenovation og skal behandles som WEEE (elektronikaffald).

Mærkningen skal enten være i overensstemmelse med symbolet (piktogram) angivet i Elektronikaffaldsbekendtgørelsen eller i overensstemmelse med standarden DS/EN 50 419: Mærkning af elektrisk- og elektronisk udstyr. Standarden gælder for både husholdnings- og erhvervsprodukter.

Piktogrammet med den overkrydsede affaldsspand kan under visse betingelser - fx fysisk meget småt udstyr - være optrykt i brugsanvisningen, på garantibeviset eller emballagen, uden at det er påført produktet.

Standarden anfører, at affaldsspanden skal være mindst 7 mm i højden for at være læselig. Producenten kan vælge enten at præge mærket ind i produktet, trykke det på eller bruge klistermærkater. Standarden indeholder ligeledes procedurer til at teste holdbarheden af mærket. Denne test indebærer, at man skal gnide på mærket med hhv. vand og petroleum i hver 15 sekunder, hvorefter mærket stadig skal være synligt. Bjælken nederst i piktogrammet må ikke indeholde tekst eller lignende.

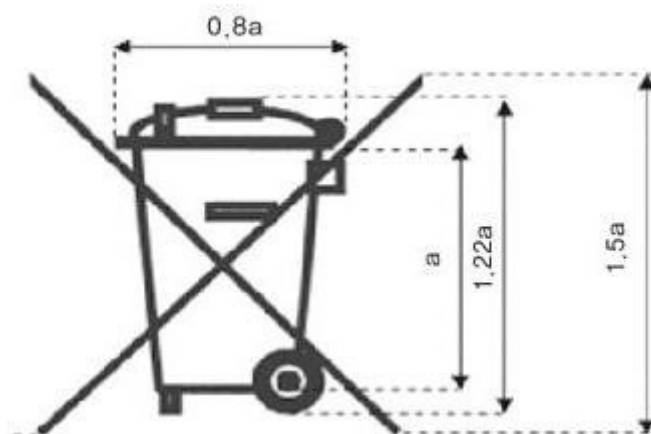

Dansk Standard har på deres hjemmeside www.ds.dk oplagt filer, som kan bruges til fremstilling af piktogrammet. Som producent er du selv ansvarlig for at få mærket fremstillet hos trykkeri eller lignende.

Reglerne om mærkning er fastsat i Elektronikaffaldsbekendtgørelsen.

Det påhviler Miljøstyrelsen at føre tilsyn med overholdelse af mærkningspligten. Reglerne om mærkning af udstyr med den overkrydsede affaldsspand og producentens hhv. importørens mærke trådte i kraft 13. august 2005 i Danmark. Alle produkter produceret efter denne dato skal således være påført piktogrammet.

Sort bjælke eller ej

Hvis dit produkt er blevet markedsført efter den 13. august 2005, kan du enten:

- A. Angive den dato, hvor produktet blev markedsført
- eller
- B. Tilføje en sort bjælke under symbolet med den overstregede affaldsspand på hjul

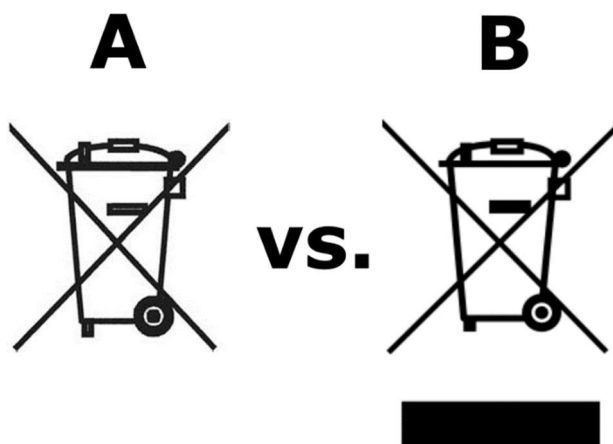

Til forbrugerne – standardtekst

For produkter, der har private husholdninger som slutbrugere, har Miljøstyrelsen udarbejdet følgende standardtekst, som producenten kan bruge til at forklare forbrugerne om ordningen:

"Elektrisk og elektronisk udstyr (EEE) indeholder materialer, komponenter og stoffer, der kan være farlige og skadelige for menneskers sundhed og for miljøet, når affaldet af elektrisk og elektronisk udstyr (WEEE) ikke bortskaffes korrekt.

Produkter, der er mærket med den overkrydsede skraldespand, er elektrisk og elektronisk udstyr. Den overkrydsede skraldespand symboliserer, at affald af elektrisk og elektronisk udstyr ikke må bortskaffes sammen med usorteret husholdningsaffald, men skal indsamles særskilt.

Til dette formål har alle kommuner etableret indsamlingsordninger, hvor affald af elektrisk og elektronisk udstyr gratis kan afleveres af borgerne på genbrugsstationer eller andre indsamlingssteder eller hentes direkte fra husholdningerne. Nærmere information skal indhentes hos kommunens tekniske forvaltning.

Brugere af elektrisk og elektronisk udstyr må ikke bortskaffe affald af elektrisk og elektronisk udstyr sammen med husholdningsaffald. Brugere skal benytte de kommunale indsamlingsordninger for at mindske den miljømæssige belastning i forbindelse med bortskaffelse af affald af elektrisk og elektronisk udstyr og øge mulighederne for genbrug, genanvendelse og nyttiggørelse af affald af elektrisk og elektronisk udstyr".

Nyttig information:

Dansk Standard www.ds.dk, hvor DS/EN 50 419:2006: Mærkning af elektrisk- og elektronisk udstyr kan købes.

Dansk Producentansvar, 2022

Vester Farimagsgade 3, 2.
DK-1606 København V
Tlf. 39155161

E-mail: info@producentansvar.dk

Web: www.producentansvar.dk